

半永久户外麦克风套件 SS 601/603

版本号: 2.0_20240228_CN



SS 601/603 是户外监测专用的麦克风套件，防风噪，防雨，还可防止鸟类栖息等影响，适合在户外常规天气下使用。防鸟锥可以轻松拆卸，方便日常维护校准。外壳采用铝合金材质并经过表面处理，耐环境腐蚀，保证传声器的长期稳定性。

SS 601/603 满足 IP55 防护等级，80mm 直径防风罩及内部防雨罩，防尘网，可对传声器进行充分保护，能经受风雨雪等恶劣天气的考验，并防止沙尘对传声器的破坏。

它内部使用 1/2 英寸预极化自由场测量传声器和前置放大器，采用 BNC 接口。搭配 MegaSig PM 0083 等 IEPE 信号调理器达到最佳测试效果。

产品特点

- 符合 IEC 61094-4 对于 WS2F 型测量传声器要求
- 满足 IP55 防护等级，对风、雨、雪、沙尘等进行防护
- 防风噪，防鸟类栖息
- 保护套件可快速拆卸，方便定期进行声校准
- 低本底噪声，典型本底噪声为 17dBA
- IEPE 供电

应用领域

- 飞机和机场噪声监测
- 城市、交通和工业噪声测量
- 其它恶劣环境中的声学测量和分析

规格参数

型号	SS 601	SS 603
声场类型	自由场 II 型	自由场 I 型
频率响应	3.15Hz – 16kHz ± 2dB 12.5Hz – 10kHz ± 1dB	3.15Hz – 20kHz ± 2dB 12.5Hz – 10kHz ± 1dB

参考入射方向	90°
动态范围	17dB (A) -135dB (1000 Hz 失真<3%)
本底噪声	17dB (A)
灵敏度 mV/Pa(dBV/Pa)	50mV (-26.0dB) ± 2dB
最大输出电压	5.6V
输出阻抗	<50Ω
供电电源	2mA-20mA (典型 4mA)
均压方式	后均压
接口类型	BNC
工作温度范围	-20°C至 60°C
储存条件	温度: 25°C±5°C, 湿度: 50%±15%RH (保证传感器的长期稳定性)
相对湿度	10-90%无凝结
相对湿度系数	<0.1dB (10 ~ 90%无凝结)

机械尺寸

整体长度 (不含接口)	278mm
直径	Ø25mm
夹持部位尺寸	Ø23*33mm

防护结构

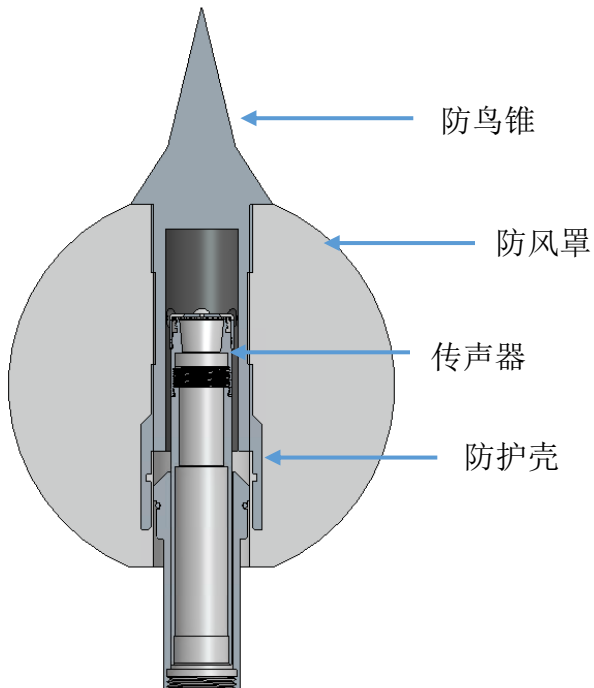

传声器由防风罩，防尘网，防护壳等多重防护，避免风，雨，雪和沙尘的侵袭。

若产品指标更新，恕不另行通知。

MegaSig

www.megasig.com

深圳市美格信测控技术有限公司

电话：0755-8950.8393

传真：0755-8950.8392

销售邮箱：sale@megasig.com

技术支持：support@megasig.com

地址：中国.深圳.光明.同仁路盛荟红星创智广场 1 栋 2 单元 1002